

Встраиваемая акустическая система

ProAudio тип: *DS67T*



Встраиваемая потолочная пассивная двухполосная акустическая система.

Акустические системы имеют простой и понятный механизм установки (в форме поворотных кулачков). Вращением установочных механизмов обеспечивается фиксация акустических систем в подвесном потолке.

Установка АС:

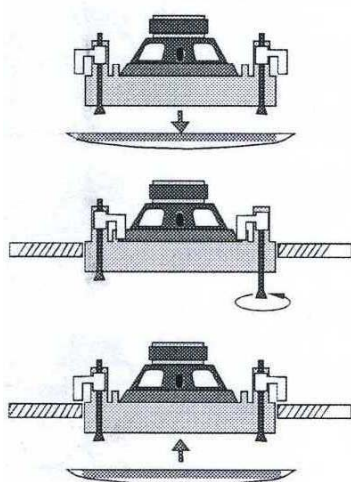

Габаритные размеры АС:

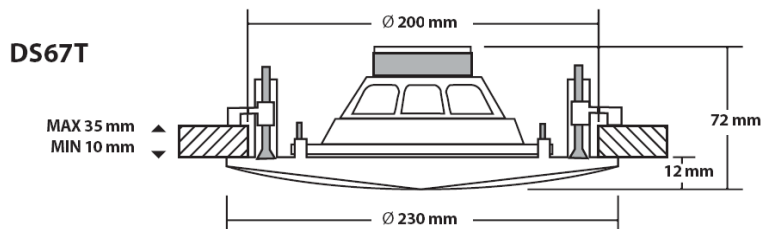

Корпус выполнен из огнеупорного пластика, имеет очень компактный профиль. Съемная защитная решетка легко перекрашивается синтетическими эмалями необходимого цвета.

Технические характеристики:	DS 45T
Диапазон частот, Гц (-3 дБ)	60-20 000 Гц
Мощность RMS	10 Вт
Мощность в 100 вольтовой линии	2,5-5-10 Вт
Уровень звукового давления (SPL)	102 дБ
Динамики	6,5"+1"
Импеданс, Ом	8 Ом
Диаметр внешний	Ø230x60 мм
Диаметр внутренний	Ø200 мм
Масса, кг.	1,42
Цвет	белый

